

ไฟถนนพลังงานแสงอาทิตย์

Solar Street Light

ไฟถนนระบบพลังงานแสงอาทิตย์ (Solar Street light) รุ่นพิเศษสามารถส่องได้ทั้งไฟถนนและทางเท้า แบบ 2 กิ่ง นวัตกรรมใหม่ของระบบไฟทาง ที่ไม่ต้องเดินสายและง่ายต่อการติดตั้งเพียงยึดเข้ากับพื้นซีเมนต์ เป้าหมายที่ต้องการติดตั้งก็ใช้งานได้ ตัวเสาทำจากเหล็กเคลือบกัลวาไนซ์แข็งแรง ทนทานต่อทุกสภาพอากาศและมีอายุการใช้งานที่ยาวนานอีกทั้งง่ายต่อการบำรุงรักษา

Model : NSS-600X2

คุณสมบัติเฉพาะ

- แผง Solar Cell ขนาด 90 วัตต์ แบบ Poly or Mono Crystalline มาตรฐาน CE Standard
- เสาสูง 4-6 เมตรทำจากเหล็กเคลือบกัลวาไนซ์
- ตู้เหล็กควบคุมการทำงานแบบมีหลังคา กันน้ำฝนได้เป็นอย่างดี
- ให้ความสว่างด้วยหลอด LED Ultra Bright ชนิดสว่างพิเศษ มุมกระจายแสง 120 องศา
- ให้ความเข้มแสงกว่า 25-35 LUX (ด้านถนน) และ 15-20 LUX (ด้านทางเท้า)
- ระบบควบคุมการทำงานอัตโนมัติ ทำงาน โดยเปิดเองในเวลากลางคืนด้วยระบบเซ็นเซอร์ในตัว และปิดเองในตอนเช้า หรือเมื่อแบตเตอรี่อ่อน
- ควบคุมด้วยระบบการชาร์จอัจฉริยะแบบ PWM (Pulse Width Modulate) และ 3 Stage Charge
- ตั้งโหมดการทำงานได้ถึง 24 ฟังก์ชัน เปิด-ปิดไฟได้แม่นยำในทุกฤดูกาล
- สำรองไฟ 2 วัน ในกรณีไม่มีแดด
- แบตเตอรี่ชนิด Seal Lead Acid (Free Maintenance) 12V/75AH
- รับประกันสินค้า 1 ปี



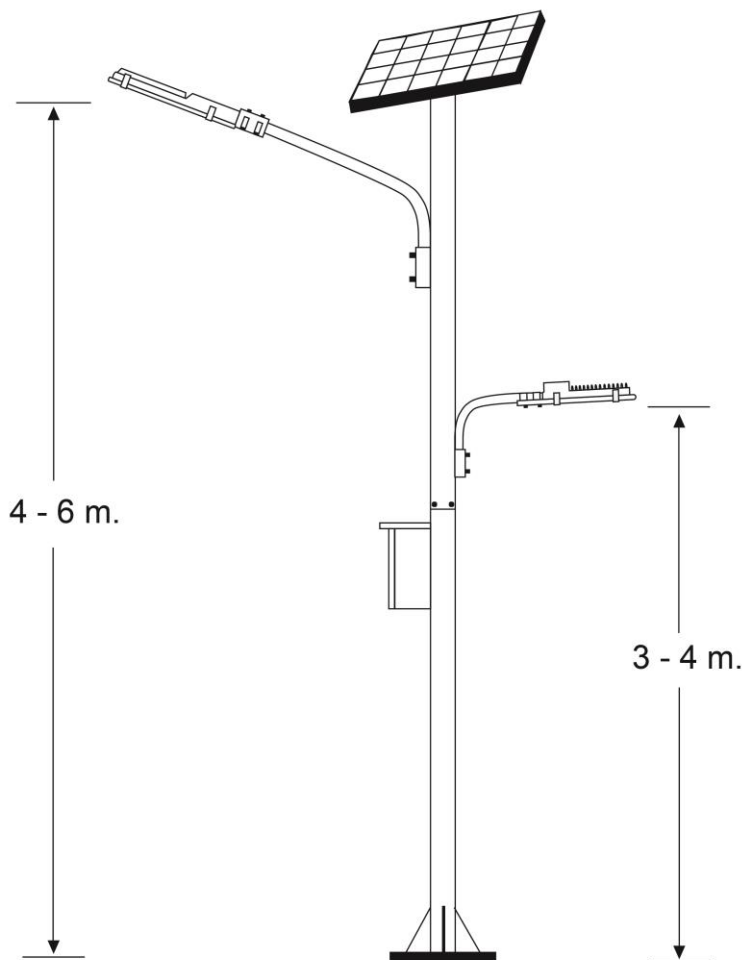

แบบโคมทรงสี่เหลี่ยมรุ่น NSS-600X2

- แบบ 2 กิ่ง ส่องถนน และทางเท้า
- เสาเหล็กขนาด 4-6 เมตร
- ข้อต่อแบบ 2 ท่อน
- เป็นขีดยาวขนาด 30 * 30 เซนติเมตร
- หรือตามที่ต้องการ

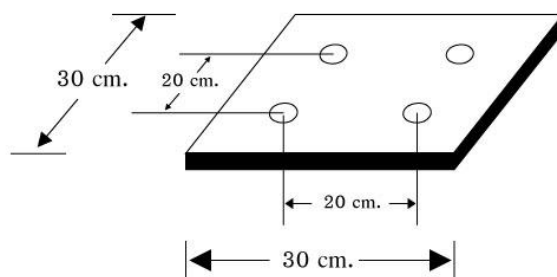

Solar Street Light Model : NSS-600X2	
รายละเอียด	
แผงโซลาร์เซลล์	90W Mono / Poly Crystalline
หลอดไฟ	LED Ultra Bright สี Cool / Warm White จำนวน 2 โคม LED 480 หลอด / LED 120 หลอด
แบบโคม	ทรงโคมสี่เหลี่ยม ตัวเรือนทำจากอลูมิเนียม
ความเข้มแสง	25-35 LUX
ระยะเวลาส่องสว่าง	ตลอดคืน / ส้ารองไฟ 2 วัน
โปรแกรมการทำงาน	24 โหมดการทำงาน 12 V / 24 V , Auto / Manual ทำงานแบบ PWM
แบตเตอรี่	แบตเตอรี่แห้ง ขนาดความจุ 12V/75AH (Seal Lead)
ความสูง (เสา)	ขนาด 4-6 เมตร (ตามสั่งทำ)

จัดจำหน่ายโดย :



บริษัท นอร์ทเทอรัน ชไนน์ จำกัด

เลขที่ 82/33 ม.ศุภาลย์วิลล์ ถ.รัตนวิเบศร์ ต.บางกระสอ อ.เมือง จ.นนทบุรี 11000

โทร. 02-9657588, 081-8465426 , 086-3411861 แฟกซ์ 02-9657599

E-Mail : sales@nsthai.com

Website : <http://www.nsthai.com>