

ไฟถนนพลังงานแสงอาทิตย์

Solar Street Light

ไฟถนนระบบพลังงานแสงอาทิตย์ (Solar Street light) นวัตกรรมใหม่ของระบบไฟทาง ที่ไม่ต้องเดินสายและง่ายต่อการติดตั้งเพียงยึดเข้ากับพื้นซีเมนต์เป้าหมายที่ต้องการติดตั้งก็ใช้งานได้ ตัวเสาทำจากเหล็กเคลือบกัลวาไนซ์แข็งแรงทนทานต่อทุกสภาพอากาศและมีอายุการใช้งานที่ยาวนานอีกทั้งง่ายต่อการบำรุงรักษา



Model : NSS-50W

คุณสมบัติเฉพาะ

- ☑ แผง Solar Cell ขนาด 150 วัตต์ แบบ Poly or Mono Crystalline มาตรฐาน CE Standard
- ☑ เสาสูง 6 เมตรทำจากเหล็กเคลือบกัลวาไนซ์
- ☑ ตู้เหล็กควบคุมการทำงานแบบมีหลังคา กันน้ำฝนได้เป็นอย่างดี
- ☑ ให้ความสว่างด้วยหลอด LED Hi Power 50W
- ☑ ระบบควบคุมการทำงานอัตโนมัติ ทำงาน โดยเปิดเองในเวลากลางคืนด้วยระบบเซ็นเซอร์ในตัว และปิดเองในตอนเช้า หรือเมื่อแบตเตอรี่อ่อน
- ☑ ควบคุมด้วยระบบการชาร์จอัจฉริยะแบบ PWM (Pulse Width Modulate) และ 3 Stage Charge
- ☑ สามารถตั้งโหมดการทำงานด้วยระบบ Infrared โดยผ่าน Application ระบบมือถือ Android
- ☑ สำรองไฟ 2 วัน ในกรณีไม่มีแดด
- ☑ แบตเตอรี่ชนิด Seal Lead Acid (Free Maintenance) 12V/120AH
- ☑ รับประกันสินค้า 1 ปี

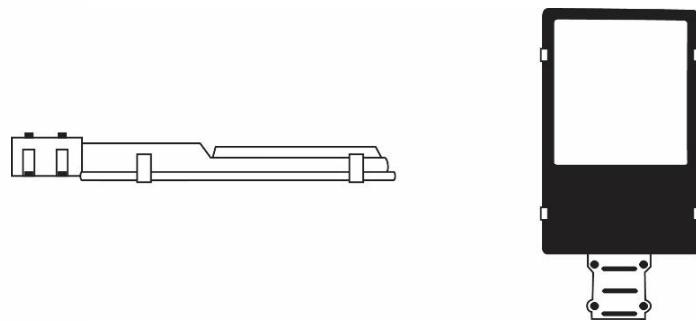
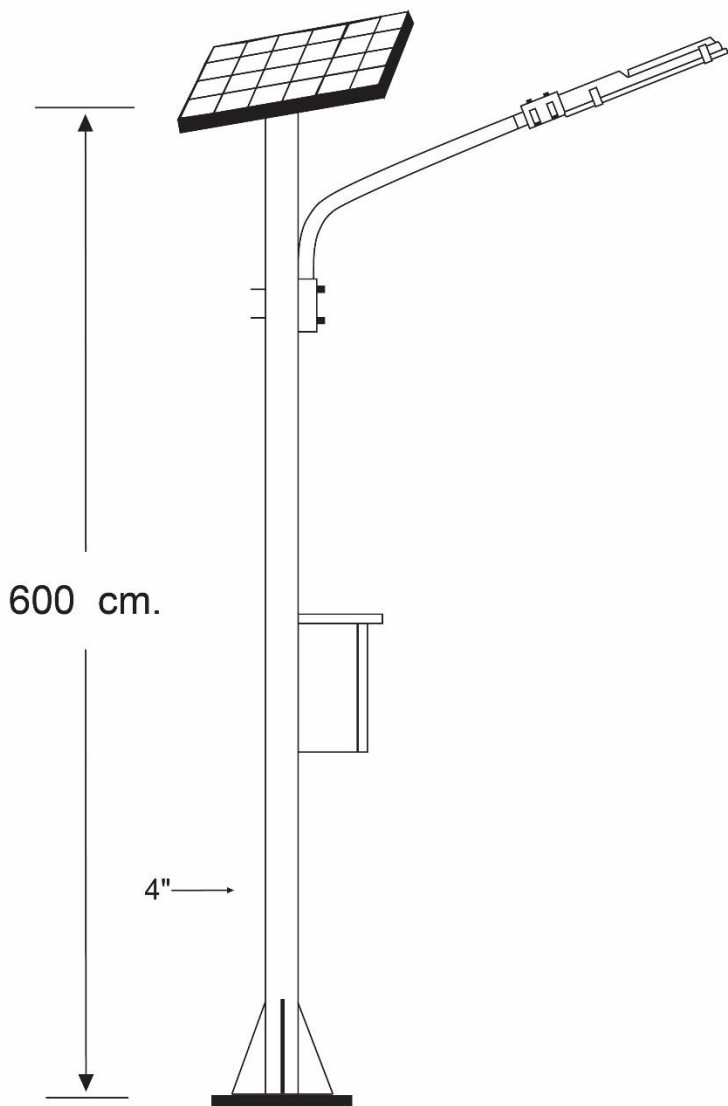

แบบโคมทรงสี่เหลี่ยมรูน NSS-50W

- เสาเหล็กขนาด 6 เมตร
- เป็นสี่เหลี่ยมขนาด 30 * 30 เซนติเมตร
- หรือตามที่ต้องการ

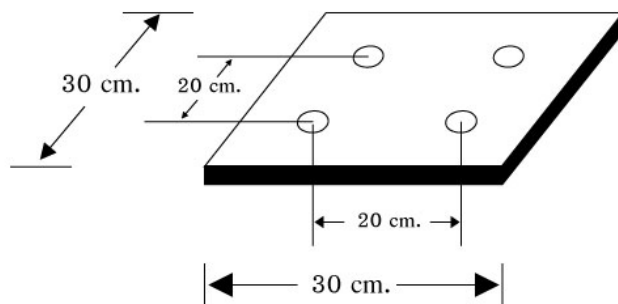

Solar Street Light Model : NSS-50W	
รายละเอียด	
แผงโซลาร์เซลล์	150W Mono / Poly Crystalline
หลอดไฟ	LED Hi Power 50W
แบบโคม	ทรงโคมสี่เหลี่ยม ตัวเรือนทำจากอลูมิเนียม
ระยะเวลาส่องสว่าง	ตลอดคืน / ส้ารองไฟ 2 วัน
โปรแกรมการทำงาน	สามารถตั้งโหมดการทำงานด้วยระบบInfrared12V/24V,Auto/ Manual
แบตเตอรี่	Free Maintenance Battery 12V/120AH (Seal Lead Acid)
ความสูง (เสา)	ขนาด 6 เมตร (หรือตามสั่งทำ)

จัดจำหน่ายโดย :



บริษัท นอร์ทเทอรัน ชันไชน์ จำกัด

เลขที่ 82/33 ถ.รัตนวิเบศร์ ต.บางกระสอ อ.เมือง จ.นนทบุรี 11000

โทร. 02-9657588, 081-8465426 , 086-3411861 แฟกซ์ 02-9657599

E-Mail : sales@nsthai.com

Website : <http://www.nsthai.com>